

STANDARTINIŲ PIRTIES GULTŲ SU SAULUTĖMIS SURINKIMO INSTRUKCIJA

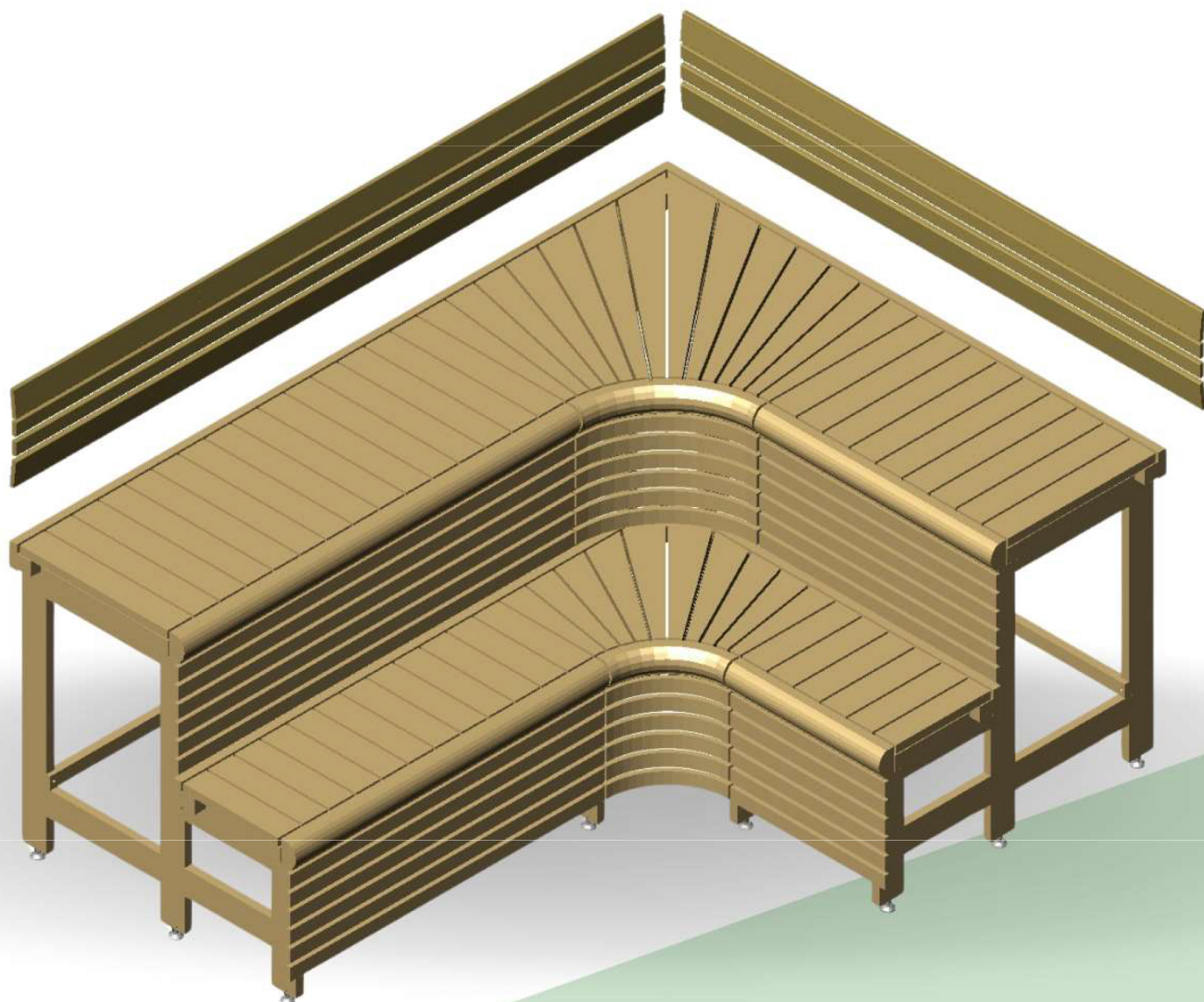

ĮRANKIAI

Prieš pradėdami montuoti, įsitikinkite, ar turite reikiamus įrankius, ir ar patalpos sienos bei grindys tinkamai paruoštos.

Veržliaraktis



Veržliaraktis



Atsuktuvus



Atsuktuvo antgalis
T15



Atsuktuvo antgalis
T20



Atsuktuvo antgalis
T25



Replės

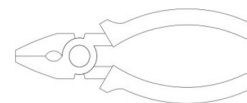

Pjūklas



Ruletė



Guminė tvorelė



Gulsčiukas



LAIKIKLIAI

Komplektuojami atskirai, pagal atramų kiekį.

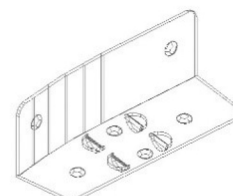
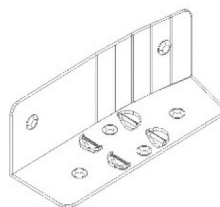
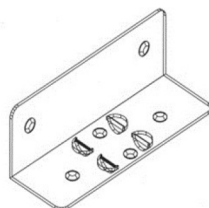
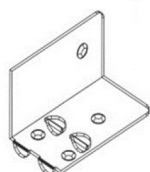
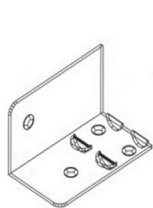

GLGK(1)

GLGD(2)

GLT(3)

GLD418(4)

GLK418(5)

TVIRTINIMO DETALĖS

Tvirtinimo detalės sukomplektuotos didžiausiam galimam suolų - gultų komplektui.



5 x 70



4 x 50



3.5 x 40



15 x 35(Ø3)



Ø16 x 21(H)

Išmatuokite pirties patalpą, numatykite **1 cm** laisvumą tarp sienų. Pasitikrinkite suolų - gultų konstrukcijos aukštį ir plotį. Galima surinkti tiek kairinį, tiek dešininį variantą (veidrodžio principu).

Galimi suolų-gultų matmenys:

1823 x 2114mm

2114 x 2405mm

2114 x 2696mm

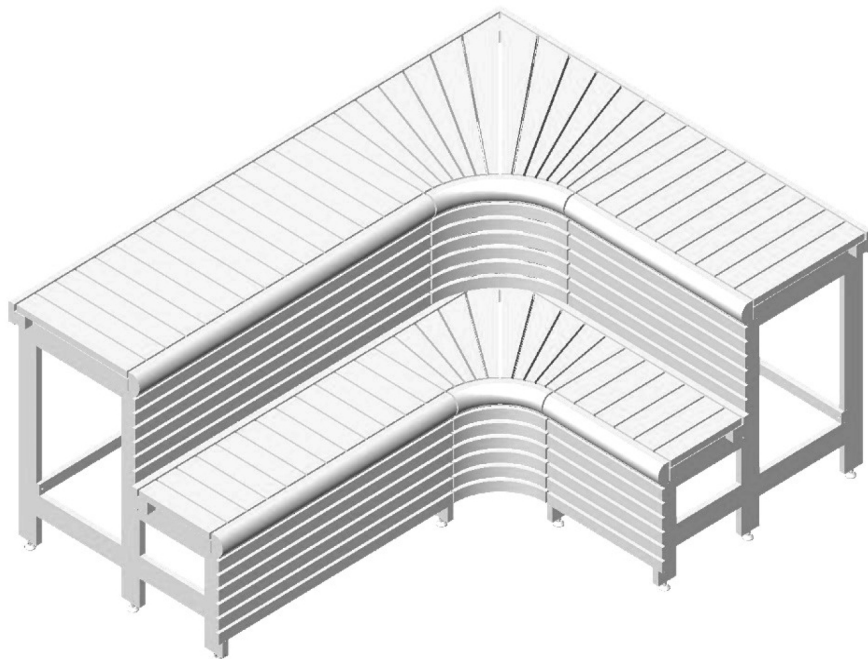

1. ETAPAS

Pasirinkite atramą A. Paimti atskiras atramos dalis ir sutepti klijuais prieš sukaland detales pagal žymas. Atramines kojeles sumontuoti ir pritvirtinkite medvaržčiais (4x50).

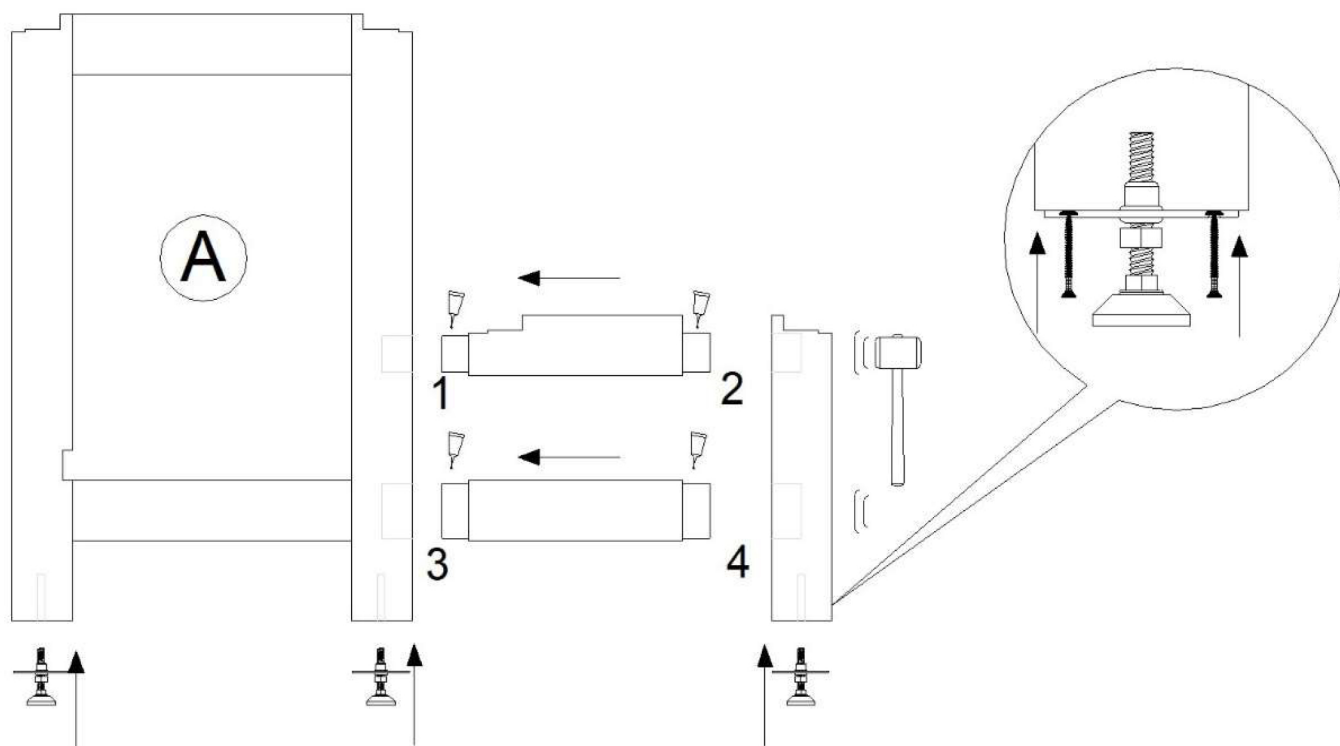

Pastatykite stačiu kampu sausoje patalpoje ir palaukite 12-24h kol klizai pilnai sustings.

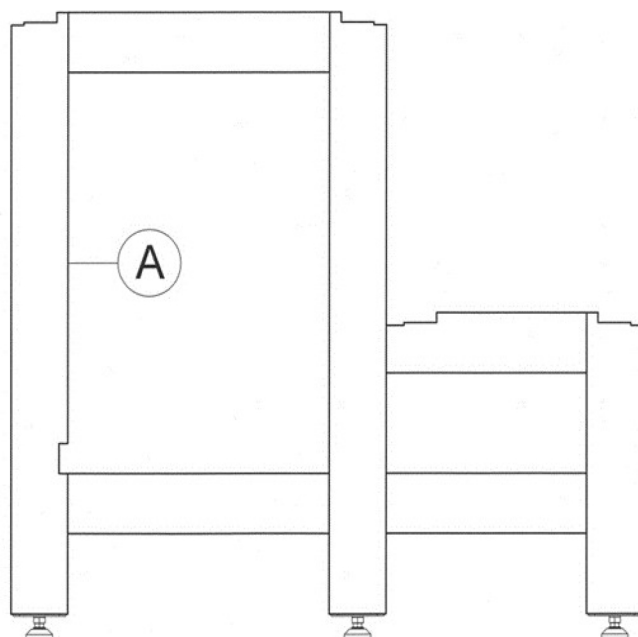

2. ETAPAS

Atramas išdėstyti nuo kampo kaip brėžinyje.

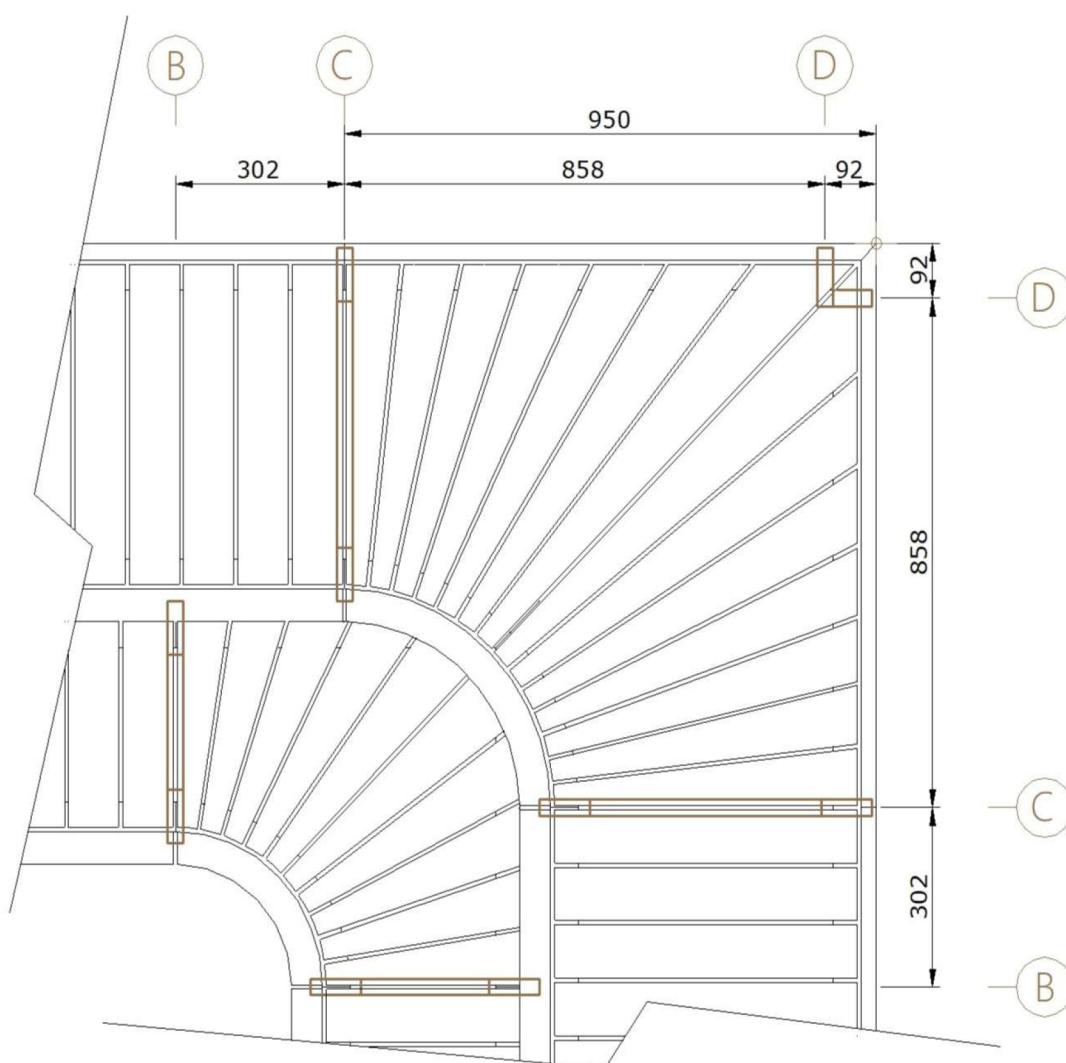

3. ETAPAS

Išorines atramas patraukite **3,5 cm** nuo sienos.

Laikiklius

1, 2, 3, 4, 5 pritvirtinkite medvaržčiais (4x50) prie atramų, kaip nurodyta schemoje. Atramas sujunkite tašeliais **J1, J2, J3** ir prisukite medvaržčiais (5x70).

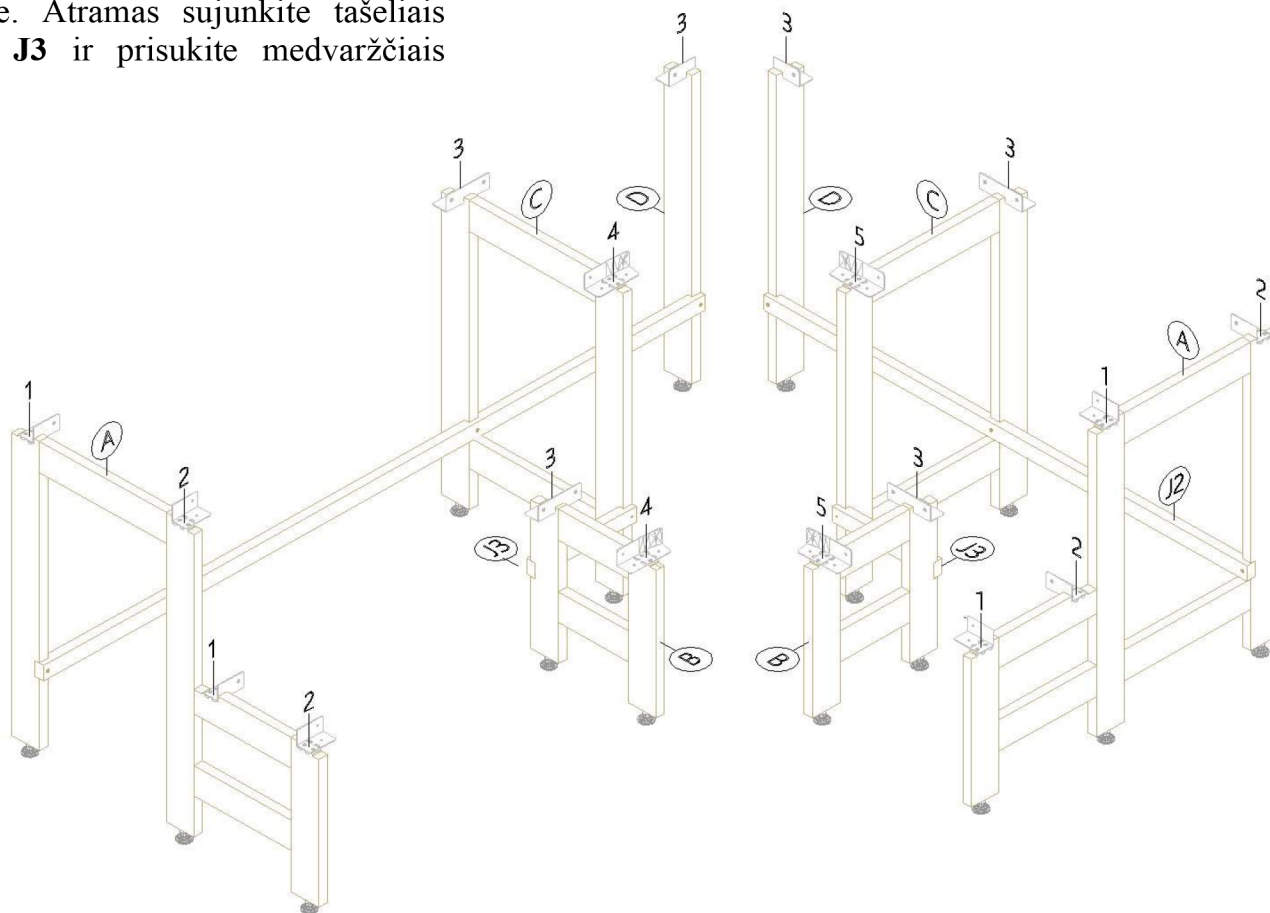
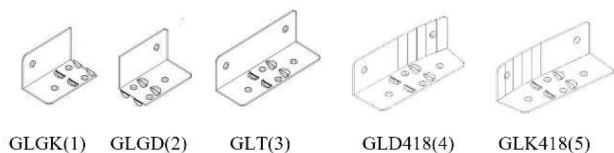

4. ETAPAS

Reguliuojamų kojelių ir gulsčiuo pagalba sureguliuoti atramas, taip kad jos stovėtų horizontaliai lygiai grindų atžvilgiu.

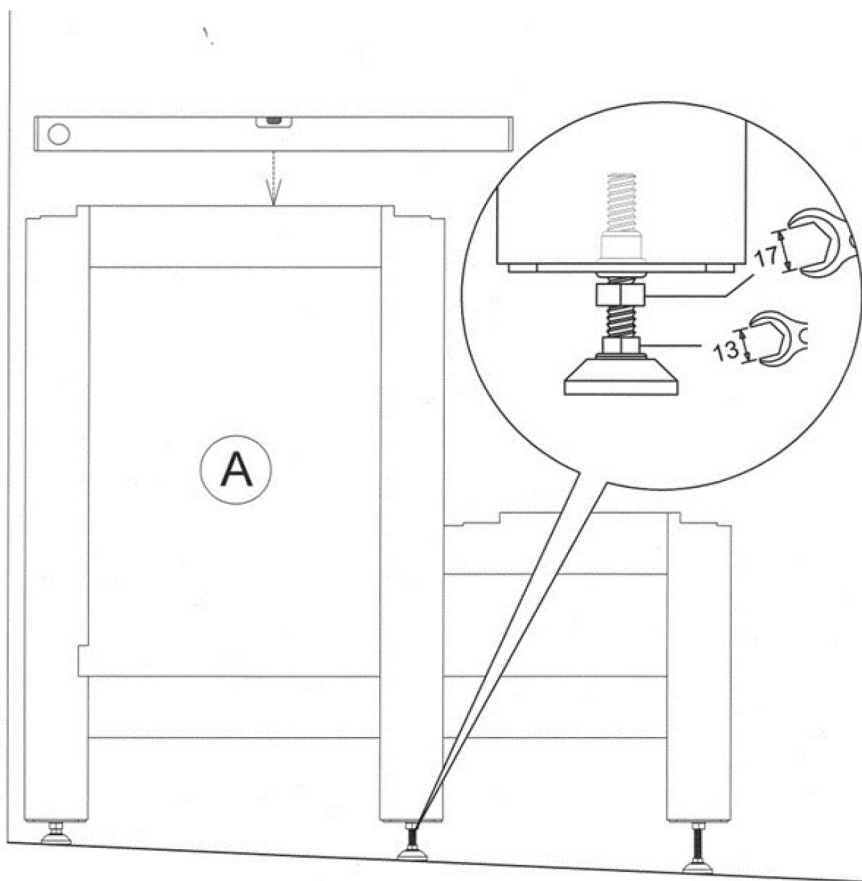

5. ETAPAS

Suolų – gultų **G1-G2** ir priekinių skydų **U1** galimas trumpinimas.

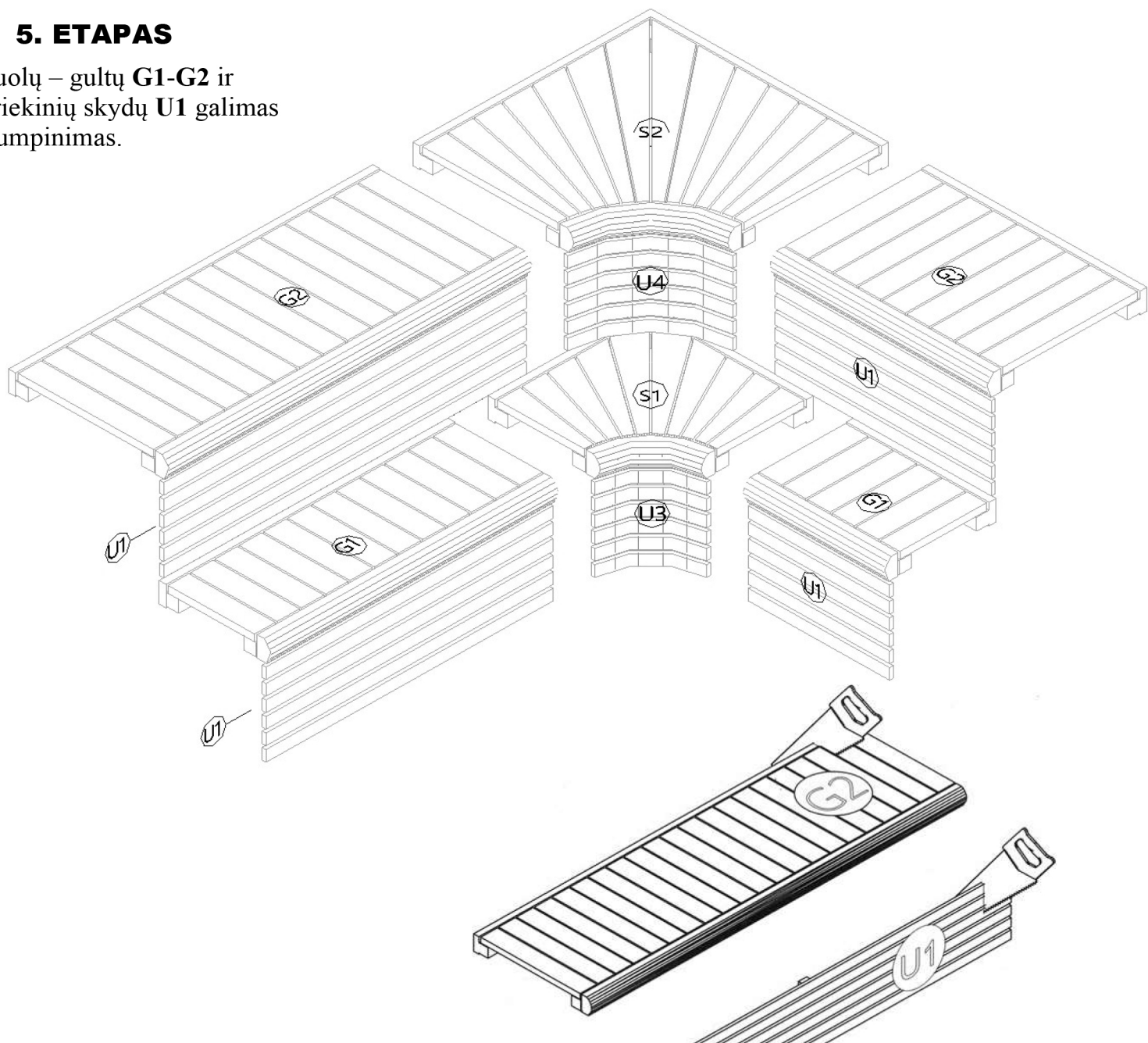

6. ETAPAS

Suolus - gultus **G1-G2** uždėkite ant atramų ir medvaržčiais (4x50) pritvirtinkite prie laikiklių.

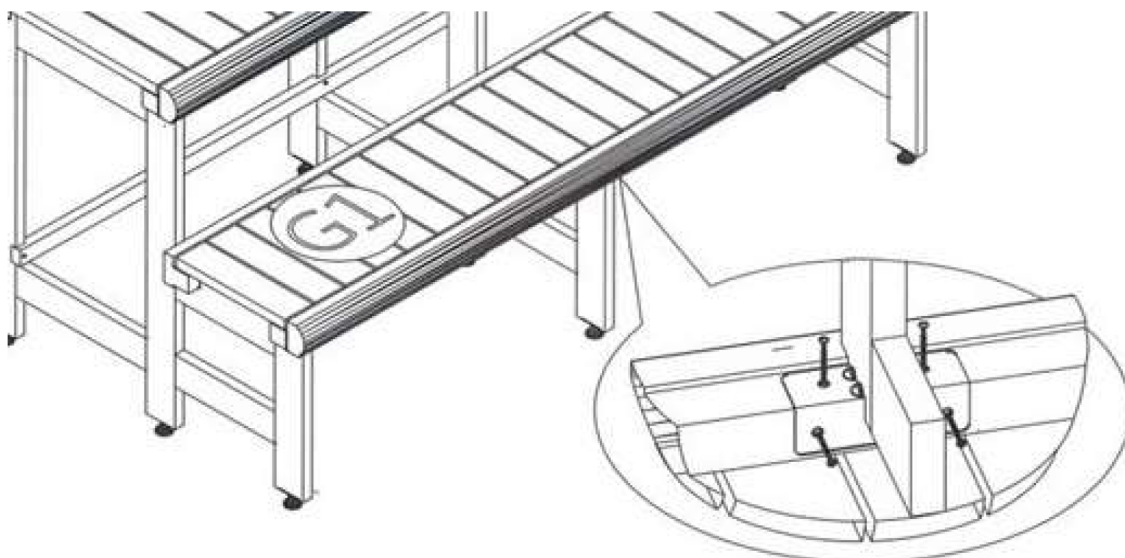

7. ETAPAS

Priekinių skydų tvirtinimas:

7. 1. Jeigu skydas trumpinamas, nupjovus reikia perkelti tvirtinimo tašą **12 mm** atstumu nuo atramos.

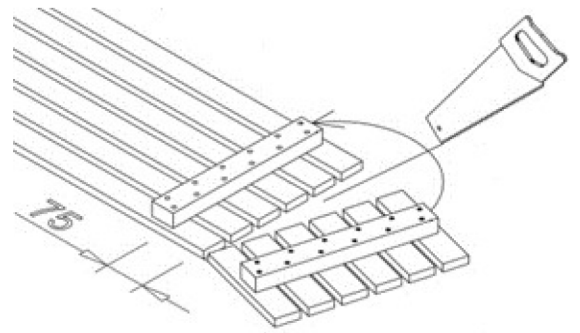

7. 2. Įsukti kabliukus į paruoštas angas taše ir atramoje.

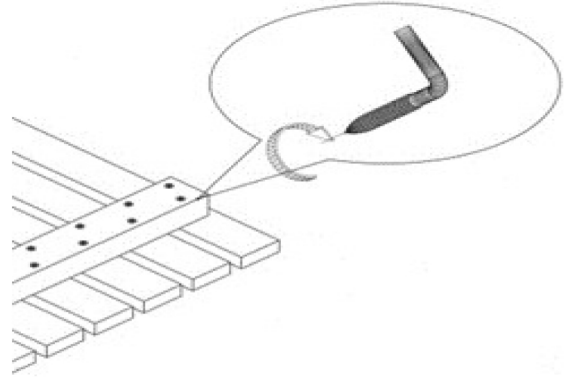

7. 3. Kabinant priekinį skydą, sureguliuoti kabliukus, kad lengvai užsikabintų ir nusikabintų.

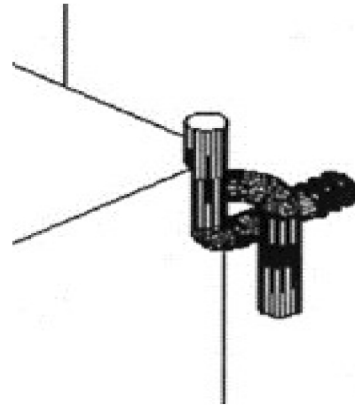

8. ETAPAS

Atlošo tvirtinimas:

Rekomenduojama atlošą tvirtinti **~20 cm** atstumunuo viršutinio suolo-gulto.

Atlošas tvirtinamas medvaržčiais (5x70), varžtų angos uždengiamos mediniais kaiščiais.

Detalė **a** skirta išlaikyti tarpelį tarp suolų ir sienos.

